

Gewährleistung

Für Mängel, die auf Material- oder Fabrikationsfehler zurückzuführen sind, gilt eine zweijährige Gewährleistungsfrist ab Lieferung. Alle beweglichen Teile, wie z.B. Batterien, Kabel, Netzgeräte, Akkus etc., sind hiervon ausgenommen. Mängel, die unter die Gewährleistung fallen, werden für den Kunden gegen Vorlage der Kaufquittung kostenlos behoben. Weitere Ansprüche können nicht berücksichtigt werden. Kosten für Hin- und Rücktransporte gehen zu Lasten des Kunden, wenn sich das Gerät an einem anderen Ort als dem Sitz des Kunden befindet. Bei Transportschäden können Gewährleistungsansprüche nur geltend gemacht werden, wenn für Transporte die komplette Originalverpackung verwendet und die Waage darin gemäß dem originalverpackten Zustand gesichert und befestigt wurde. Bewahren Sie daher alle Verpackungsteile auf.

Es besteht keine Gewährleistung, wenn das Gerät durch Personen geöffnet wird, die hierzu nicht ausdrücklich von seca autorisiert worden sind.

Kunden im Ausland bitten wir, sich im Gewährleistungsfall direkt an den Verkäufer des jeweiligen Landes zu wenden.

Warranty

A two-year warranty from date of delivery applies to defects attributable to poor materials or workmanship. All moveable parts - batteries, cables, mains units, rechargeable batteries etc. - are excluded. Defects which come under warranty will be made good for the customer at no charge on production of the receipt. No further claims can be entertained. The costs of transport in both directions will be borne by the customer should the equipment be located anywhere other than the customer's premises. In the event of transport damage, claims under warranty can be honoured only if the complete original packaging was used for any transport and the scale secured and attached in that packaging just as it was when originally packed. All the packaging should therefore be retained.

A claim under warranty will not be honoured if the equipment is opened by persons not expressly authorised by seca to do so.

We would ask our customers abroad to contact their local sales agent in the event of a warranty matter.

Garantie

Une garantie de deux ans à compter de la date de livraison est accordée pour les défauts de matière et de fabrication. Cette garantie ne s'applique pas aux pièces amovibles, telles que les batteries, les câbles, les adaptateurs secteur, les accumulateurs etc. Les défauts couverts par la garantie sont réparés gratuitement sur présentation de la quittance d'achat par le client. Aucune autre demande de réparation ne peut être prise en compte. Les frais de transport sont à la charge du client si l'appareil n'est pas installé à la même

adresse que celle du client. En cas d'endommagements dus au transport, le cas de garantie peut être invoqué uniquement si l'emballage d'origine complet a été utilisé pour les transports et si la balance a été immobilisée et fixée conformément à l'emballage initial. Tous les éléments de l'emballage doivent par conséquent être conservés.

Aucun cas de garantie ne peut être invoqué si l'appareil est ouvert par des personnes qui ne sont pas explicitement autorisées par seca.

Nous prions nos clients à l'étranger de bien vouloir contacter directement le revendeur de leur pays respectif pour les cas de garantie.

Garantía

Garantizamos 2 años de garantía a partir de la fecha de entrega por los fallos debidos a fallos de material o de fabricación. Se excluyen todas las piezas móviles como p. ej. pilas, cables, equipos de alimentación, acumuladores, etc. Los fallos que recaigan durante el periodo de garantía se subsanarán gratis presentando el recibo de compra. Otros derechos no pueden tenerse en consideración. El transporte de ida y vuelta corre a cargo del cliente, si el aparato se encuentra en otro lugar de la sede del cliente. Sólo se concederán derechos de garantía en casos de daños de transporte, si en el transporte se usó el embalaje original y la báscula se aseguró y sujetó tal como en su estado original. Por lo tanto, conserve todas las piezas de embalaje.

La garantía caduca si el aparato es abierto por personas que no han sido autorizadas expresamente para ello por seca.

Rogamos a los clientes extranjeros que se dirijan ante un caso de garantía al vendedor del país respectivo.

Garanzia

Per difetti che si possono ricondurre ad errori di materiale o di fabbricazione vale un termine di garanzia di due anni a partire dalla consegna. Tutte le parti mobili come, ad esempio, batterie, cavi, alimentatori, accumulatori, ecc, ne sono escluse. Difetti che sono coperti dalla garanzia, verranno eliminati gratuitamente per il cliente contro presentazione della ricevuta d'acquisto. Non è possibile prendere in considerazione altre pretese. I costi del trasporto di andata e di ritorno sono a carico del cliente, se l'apparecchio si trova in un luogo diverso dal domicilio del cliente. Nel caso di danni dovuti al trasporto i diritti di garanzia si possono far valere solo, se per il trasporto si è utilizzato l'imballaggio originale completo e la bilancia vi è stata fissata in modo conforme allo stato dell'imballaggio originale. Conservate quindi le parti dell'imballaggio.

Non vi è nessuna garanzia, se l'apparecchio è stato aperto da persone, che non sono state esplicitamente autorizzate a ciò dalla seca.

Preghiamo i clienti all'estero di rivolgersi nei casi previsti dalla garanzia direttamente al venditore del rispettivo Paese.

seca 202

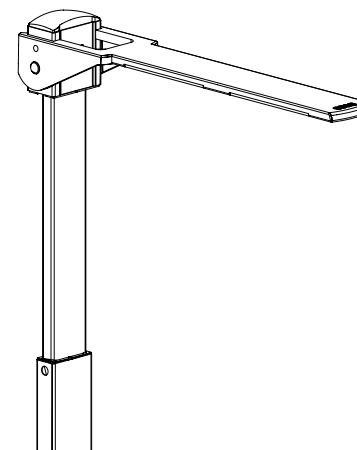

D

GB

F

E

I

Bedienungsanleitung und Garantieerklärung

Instruction manual and guarantee

Mode d'emploi et garantie

Manual de instrucciones y garantía

Manuale di istruzioni e garanzia

seca
Medizinische Waagen
und Messsysteme
Vogel & Halke GmbH & Co
Postfach 76 11 80
22061 Hamburg, Germany
Tel. +49 40 20 0000 0
Fax +49 40 20 0000 50
http://www.seca.com

seca ltd.
Medical Scales and
Measuring Systems
40 Barn Street
Birmingham B5 5QB
England
Tel. +44 121 643 9349
Fax +44 121 633 3403
http://www.seca.co.uk

seca sarl
Appareils de Pesée et de
Mesure
Z.I.Champs à la Perdix,
21140 Semur-En-Auxois
France
Tél. +33 3 80 97 43 80
Fax +33 3 80 97 43 81
http://www.secafrance.com

seca ag
Medizinische Waagen
und Messsysteme
Appareils de Pesée et de
Mesure
Schönmatzstrasse 4
CH-4153 Reinach BL1
Tel. +41 61 711 03 00
Fax +41 61 711 07 04

seca corporation
Medical Scales and
Measuring Systems
1352 Charwood Road
Suite E
Hanover, MD 21076 USA
Tel. +1 410 694 9330
Fax +1 410 694 9680
http://www.secacorp.com

17-10-02-227/2002

**Montageanweisung - Assembly instructions - Instructions de montage -
Instrucciones de montaje - Istruzioni per il montaggio**

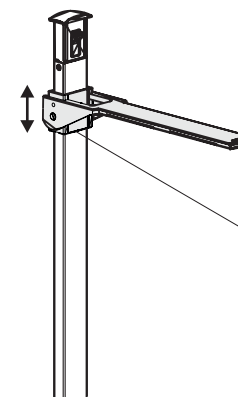
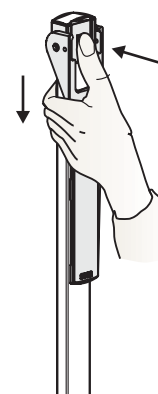
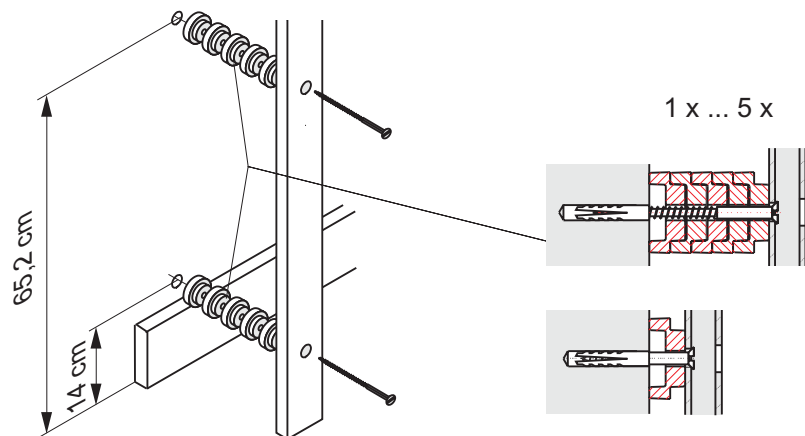

< 130,5 cm

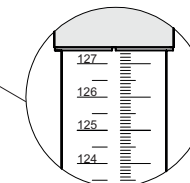

Bedienung - Operation - Utilisation - Manejo - Uso

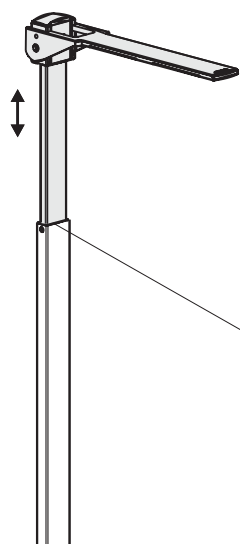

> 130,5 cm

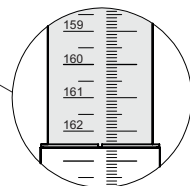

**Technische Daten - Technical Data - Données techniques -
Datos Técnicos - Specifiche tecniche**

Messbereich - Measurement range - Plage de mesure - Gama de medición - Campo di misura:	6 - 200 cm
Teilung - Graduations - Graduation - Graduación - Divisione:	1 mm
Abmessungen (B x H x T) - Dimensions (W x H x D) - Dimensions (L x H x Pr.) - Dimensiones (An. x Al. x F) - Dimensioni (L x A x P):	55 x 1322 x 34 mm
Eigengewicht (ca.) - Weight (approx.) - Poids (environ) - Peso propio (aprox.) - Peso proprio (circa):	900 g
Medizinprodukt nach Richtlinie 93/42/EWG - Medical Product in accordance with Directive 93/42/EEC - Produit médical en vertu de la directive 93/42/CEE - Producto médicosanitario conforme a la directiva 93/42/CE - Prodotto medicale conforme alla direttiva 93/42/CEE:	Klasse I Class I Classe I Clase I Classe I